



AS.CO.FLAM.ES, le magazine de l'Association des Collectionneurs de Flammes et d'Estampilles

WE ARE MANUFACTURERS OF EVERYTHING RELATING TO LETTER STAMP CANCELLING

HAND STAMPS

HAND AND MOTOR DRIVEN CONTINUOUS IMPRESSION MACHINES

MOTOR DRIVEN SINGLE IMPRESSION MACHINES

FRANKING MACHINES

WE HAVE MORE THAN 30 YEARS EXPERIENCE IN THIS LINE



KRAG MASKIN FABRIK A/S

OSLO - NORWAY
TELADR.: KRAGMASKIN

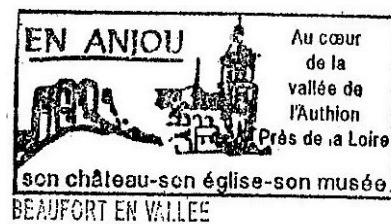

La machine MEGRAS

**ASSOCIATION DES COLLECTIONNEURS
DE FLAMMES ET D'ESTAMPILES**

10, allée du moulin à vent – SAINT AUBIN DE MÉDOC

Compte-Courant Postal : AS.CO.FLAM Bordeaux n° 3972,55T

Association fédérée sous le label : AS.CO.FLAM.ES. -597 IC/S

Déclarée à la préfecture de Bordeaux le 10 avril 1968, inscrite sous le N° 8442

E.mail : ascoflames@gmail.com – Site web : ascoflames.fr

Réf. Banque : IBAN FR40 2004 1010 0103 9725 5T02 246/BIC/PSSTFRPPBOR

CONSEIL D'ADMINISTRATION

PRESIDENT D'HONNEUR : Jean VALADE

6, rue des Eglantiers - 33320 EYSINES

PRESIDENT : Michel LAGARDE

10, allée du moulin à vent - 33160 SAINT AUBIN DE MEDOC

tél. 05 56 05 11 08

TRESORIERE : Roselyne DUMAS

21, rue Louis Breguet 33140 VILLENAVE d'ORNON

jaskrose.dumas@free.fr

SECRETAIRE : Odette LAGARDE

10, allée du moulin à vent – 33160 SAINT AUBIN DE MEDOC

odette.lagarde@gmail.com

WEBMESTRE : Emilien PELTIER

emilien.peltier@gmail.com

CIRCULATIONS /V.P.N. : Comité d'organisation composé de Michel LAGARDE pour l'expédition, la réception et la trésorerie et de Jean VALADE pour les V.P.N. jean.marcel.valade@gmail.com

MAGAZINE D'INFORMATION

Directeur de la publication : Michel LAGARDE

Comité de rédaction : les membres d'AS.CO.FLAM.ES volontaires

Toutes les correspondances doivent être adressées aux responsables des services concernés.

Il n'est pas répondu aux lettres et demandes de renseignements sans le timbre pour la réponse.

Cotisation annuelle donnant droit au bulletin : 25 € depuis le 1^{er} octobre 2014.

La correspondance concernant le bulletin d'informations doit être adressé à Michel LAGARDE.

Collectionneurs, affranchissez « philatéliquement » votre courrier ; vous ne paierez pas plus cher et vous ferez plaisir à votre correspondant. Placez vos timbres au centre de l'enveloppe pour éliminer au maximum les vagues.

Prix du numéro : 5€ - Changement d'adresse : 5€ et la dernière adresse.

SOMMAIRE

ISSN 2492-0169



AS.CO.FLAM.ES
SAINT-AUBIN DE MEDOC

**AS.CO.FLAM.ES, le magazine de l'Association
des Collectionneurs de Flammes et d'Estampilles**

WE ARE MANUFACTURERS
OF EVERYTHING
RELATING TO LETTER
STAMP CANCELLING



HAND STAMPS

HAND AND MOTOR DRIVEN
CONTINUOUS IMPRESSION
MACHINES

MOTOR DRIVEN SINGLE
IMPRESSION MACHINES

FRANKING MACHINES

WE HAVE MORE THAN
30 YEARS EXPERIENCE
IN THIS LINE



KRAG MASKIN FABRIK ½
OSLO - NORWAY
TELADR. KRAGMASKIN



5

Le mot du président	3
Les empreintes Suisse	5/10
Les aéroports de Paris p. TRZECIAK	11/13
Les daguins de TUNISIE jm GARAUD	14/18
La machine KRAG m. LAGARDE	19/25
La période « Bleue »	26

La vie de l'association

Nouvelles des adhérents

Depuis le magazine 175, nous avons le plaisir d'accueillir Mr Jean Claude FREBOURG (1286) de Gironde

Appel à cotisation

La trésorière vous remercie chaleureusement pour lui avoir fait parvenir le montant de votre cotisation. Sachez que votre participation est utilisée avec le souci constant de bien faire pour la communauté.

Prochaine réunion de l'association

Nous allons pouvoir retrouver nos habitudes : une réunion trimestrielle est prévue dans les locaux que nous occupons dans le parc de Villepreux : premier samedi de Septembre, le 4 à partir de 14 heures.

Le mot du président

Nous voici à la fin d'une année et la nouvelle se profile avec comme de coutume une convocation à notre assemblée générale, le deuxième samedi de Février soit le 14. De grâce, pouvez-vous nous éviter de vous joindre au dernier moment, pour vous inviter à nous faire parvenir votre pouvoir accompagné de votre cotisation. Vous allez trouver, avec ce magazine 176, un supplément qui vous est **offert**. C'est votre cadeau de Noël. La machine MEGRAS est la dernière à être entrée en service et possédant la possibilité d'ajouter une « flamme » publicitaire. Ce document n'est sûrement pas parfait et va demander des compléments que vous ne manquerez pas de nous faire parvenir et que nous collectionnerons. Alors cherchez bien dans vos boîtes ! Par avance : **merci**.

Au cours de cette année, nous avons eu la chance de mettre dans notre poche, le document en forme de dépliant à 7 volets, émanant de la société KRAG. Cette publicité, qui date des années 1935/1940 en anglais mentionne l'existence de machines à oblitérer au coup par coup ! Une grande nouvelle, mais au fait, y en a-t-il eu d'installées en France ? Nous **attendons vos réponses** !

Concernant les tarifs postaux nous sommes devant un dilemme : nous allons devoir payer la poste pour distribuer notre magazine PLUS cher que pour le faire imprimer !

Concernant la distribution du courrier il est constaté de plus en plus souvent un retour de courrier à son point de départ (lorsque l'on met au verso de l'enveloppe son adresse). Les machines de tri seraient-elles surchargées ou mal réglées ?

WE ARE MANUFACTURERS
OF EVERYTHING
RELATING TO LETTER
STAMP CANCELLING

HAND STAMPS

HAND AND MOTOR DRIVEN
CONTINUOUS IMPRESSION
MACHINES

MOTOR DRIVEN SINGLE
IMPRESSION MACHINES

FRANKING MACHINES

WE HAVE MORE THAN
30 YEARS EXPERIENCE
IN THIS LINE



Nous vous invitons aussi à participer à la vie de VOTRE association en nous proposant quelques études ou simplement un écrit qui peuvent avoir un intérêt. Il faut de plus en plus nous serrer les coudes dans cette période de recul des collections. Nous ne sommes pas aidés par l'augmentation des tarifs postaux et la pléthore d'émissions de timbres poste.

Pauvres collectionneurs !

















KRAG MASKIN FABRIK A/S

OSLO - NORWAY

















TEL.ADR.: KRAGMASKIN

















ASCOFLAMES N° 176 DEC 2025

















Les empreintes de SUISSE (21)













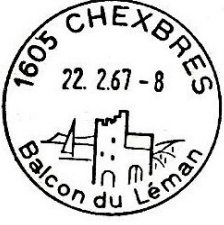

Nr. No	Text Texte	Bild Image	Nr. No	Text Texte	Bild Image
K 391	6311 MORGARTEN 28.10.1965		K 139a	7512 CHAMPFÈR 2.12.1965	
K 392	8713 UERIKON Ritterhäuser 28.10.1965		K 178a	8272 ERMATINGEN Erholung am Untersee 2.12.1965	
K 393	6671 BOSCO / GURIN Das Walserdorf im Tessin 28.10.1965		K 179a	3270 AARBERG Einzigartiges Städtchen 2.12.1965	
K 137a	6853 LIGORNETTO Museo Vela 4.11.1965		K 188a	6276 HOHENRAIN Wanderziel 2.12.1965	
K 68a	3654 GUNTEN Perle am Thunersee 25.11.1965		K 192a	5734 REINACH (AG) 2.12.1965	
K 394	3981 RIEDERALP am Aletschletscher 2.12.1965		K 395	3532 ZÄZIWIL Emmentaler Gastlichkeit 2.12.1965	
K 117a	7513 SILVAPLANA 2.12.1965		K 396	5737 MENZIKEN Im Wynental 2.12.1965	
K 126a	3432 LÜTZELFLÜH - GOLDBACH Gotthelf Dorf 2.12.1965		K 122a	8212 NEUHAUSEN Am Rheinflall 4.1.1966	

Nr. No	Text Texte	Bild Image	Nr. No	Text Texte	Bild Image
K 397	3033 WOHLLEN B. BERN Wanderungen am See 5.1.1966		K 399	8808 PFÄFFIKON (SZ) im Höfnerland am Etzel 24.2.1966	
K 398	6204 SEMPACH STADT Historische Stätte am See 5.1.1966		K 93a	6314 UNTERÄGERI Kurort am Ägerisee 18.4.1966	
K 60a	1833 LES AVANTS Vacances idéales 5.1.1966		K 127a	6493 HOSPENTAL Am Gotthard 18.4.1966	
K 75b	3715 ADELBODEN Für Sommer und Winter 5.1.1966		K 146a	8706 MEILEN Zürichsee 18.4.1966	
K 189a	3624 GOLDIWIL (THUN) Sonne Ruhe Erholung 24.1.1966		K 222a	7742 POSCHIAVO Perla del grigioni italiano 18.4.1966	
K 190a	6745 GIORNICO San Nicolao 24.1.1966		K 125a	6645 BRIONE SOPRA MINUSIO Lago Maggiore 27.4.1966	
K 191a	6215 BEROMÜNSTER Alte Kulturstätte 24.1.1966		K 143a	6826 RIVA S. VITALE Tempio di Santa Croce 27.4.1966	
K 183a	6362 STANSSTAD Am Vierwaldstättersee 10.2.1966		K 152a	6614 ISOLE DI BRISSAGO 27.4.1966	

Nr. NO	Text Texte	Bild Image	Nr. NO	Text Texte	Bild Image
K 160a	6760 FAIDO Cascata Piumogna 27.4.1966		K 168a	6410 GOLDAU Sein Tierpark und die Rigi 6.6.1966	
K 400	8488 TURBENTHAL Kirche · Schloss · Wälder 28.4.1966		K 175a	9442 BERNECK Im Rheintal 6.6.1966	
K 401	8371 OBERWANGEN (TG) 6.6.1966		K 201a	8267 BERLINGEN Fischerdorf am Unterseer 6.6.1966	
K 402	9304 BERNHARDZELL Sehenswerte Barockkirche 6.6.1966		K 205a	6463 BÜRGLEN (UR) Tells Heimat 6.6.1966	
K 403	9044 WALD (AR) Ruhe und Erholung 962 m ü. M. 6.6.1966		K 169a	4950 HUTTWIL Blumenstädtchen im Emmental 11.7.1966	
K 404	9205 WALDKIRCH Im Fürstenland 6.6.1966		K 184a	3805 GOLDSWIL B. INTERLAKEN Baden · Wandern 11.7.1966	
K 405	6816 BISSONE Lago di Lugano 6.6.1966		K 185a	3852 RINGGENBERG (BE) Baden · Wandern 11.7.1966	
K 158a	3981 BETTMERALP Sommerferien · Wintersport 6.6.1966		K 197a	7130 ILANZ Die erste Stadt am Rhein 11.7.1966	

Nr. No	Text Texte	Bild Image	Nr. No	Text Texte	Bild Image
K 202a	5630 MURI (AG) Klosterkirche mit Kreuzgang 11.7.1966		K 406	5623 BOSWIL Künstlerhaus 1.9.1966	
K 128a	6950 TESSERETE Presso Lugano 22.7.1966		K 407	1580 AVENCHES Ruines romaines 15.9.1966	
K 174a	2513 TWANN Bielersee 22.7.1966		K 408	3931 BÜRCHEN Sommerferien - Wintersport 15.9.1966	
K 198a	8260 STEIN AM RHEIN Ein Edelstein 22.7.1966		K 409	3235 ERLACH Alt und schön 15.9.1966	
K 204a	3812 WILDERSWIL Ferien - Ausflüge 22.7.1966		K 410	6283 BALDEGG Stätte der Bildung 15.9.1966	
K 65a	1672 ORON-LA-VILLE Visitez le château 11.8.1966		K 411	6017 RUSWIL Barockkirche im Luzerner Rottal 15.9.1966	
K 66a	3652 HILTERFINGEN Thunersee - Segelschule 11.8.1966		K 412	9463 OBERRIET (SG) Im Rheintal 15.9.1966	
K 177a	6411 RIGI KULM Weltbekannter Aussichtspunkt 1800 m.ü.M. 11.8.1966		K 31a	6614 BRISSAGO Lago Maggiore 15.9.1966	

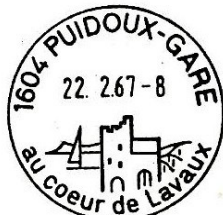
Nr. No	Text Texte	Bild Image	Nr. No	Text Texte	Bild Image
K 186a	3984 FIESCH Am Fusse des Eggishorns 15.9.1966		K 420	6499 BRISTEN Golzern Maderanertal 23.11.1966	
K 413	6073 FLÜELI-RANFT Bruder Klaus 22.9.1966		K 421	6374 BUOCHS Ferien zwischen See und Bergen 23.11.1966	
K 414	6072 SACHSELN Ferien am Sarnersee 7.10.1966		K 422	9437 MARBACH (SG) Im schönen Rheintal 23.11.1966	
K 415	2103 NOIRAIGUE Porte de la réserve du Creux-du-Van 7.10.1966		K 423	9053 TEUFEN (AR) Sonnenterrasse im Appenzellerland 23.11.1966	
K 416	5612 VILLMERGEN 7.10.1966		K 156a	3451 WEIER IM EMMENTAL Ausgangsort zur Lueg 24.11.1966	
K 417	8437 ZURZACH Thermalbad 7.10.1966		K 424	6122 GEISS Im Luzernbiet 1.12.1966	
K 418	4147 AESCH (BL) Lohnende Ausflüge 11.11.1966		K 20 a	1882 GRYON Sports . Santé. 1200 m 25.1.1967	
K 419	6474 AMSTEG Etappenort am Gotthard 23.11.1966		K 43 a	6900 CASSARATE (Lugano) 25.1.1967	

Nr. N°	Text Texte	Bild Image	Nr. N°	Text Texte	Bild Image
K 44 a	6976 CASTAGNOLA (Lugano) 25.1.1967		K 430	9042 SPEICHER Ferien im Appenzellerland 22.2.1967	
K 116 a	6828 BALERNA Colle di S. Antonio 25.1.1967		K 21 a	1605 CHEXBRES Balcon du Léman 22.2.1967	
K 45 a	6977 RUVIGLIANA (Lugano) 25.1.1967		K 83 a	6605 LOCARNO 5 Monti della Trinità 6.3.1967	
K 425	7514 FEX 8.2.1967		K 84 a	8873 AMDEN Luftkurort 6.3.1967	
K 426	7500 PLAUN DA LEJ 8.2.1967		K 18 a	4322 MUMPF Kurort - Solbad am Rhein 8.3.1967	
K 427	7515 SILS/SEGL BASELGA 8.2.1967		K 246 a	6010 KRIENS Am Pilatus 8.3.1967	
K 428	7514 SILS/SEGL MARIA 8.2.1967		K 431	6423 SEEWEN (SZ) Am Lauerzersee 1217 1967 13.3.1967	
K 429	1604 PUIDOUX - GARE au coeur de Lavaux 22.2.1967		K 432	6927 AGRA Collina d'Oro 6.4.1967	

LES AEROPORTS DE PARIS

1- LE BOURGET

A l'origine, Le Bourget, en Seine-Saint-Denis, est un terrain d'aviation militaire. Ouvert en 1919, il fut le premier aéroport civil français. Il assurait chaque jour des vols entre la France et Londres.

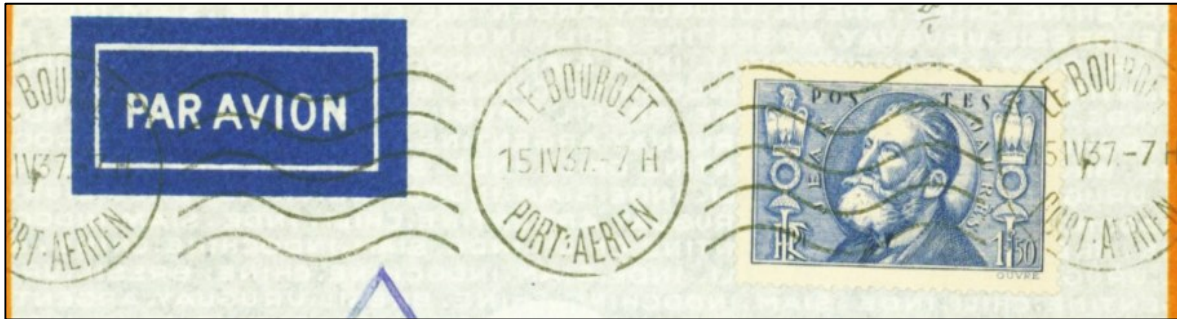

C'est au Bourget que s'est posé Charles Lindbergh, à l'âge de 25 ans, au terme de sa traversée de l'Atlantique à bord du Spirit of St. Louis. Il arriva le 21 mai 1927 après avoir parcouru 5 800 kilomètres en 33 heures et 30 minutes. Environ 200 000 spectateurs l'attendaient sur les pistes du Bourget.



Aujourd'hui, Le Bourget est le premier aéroport d'affaires d'Europe.

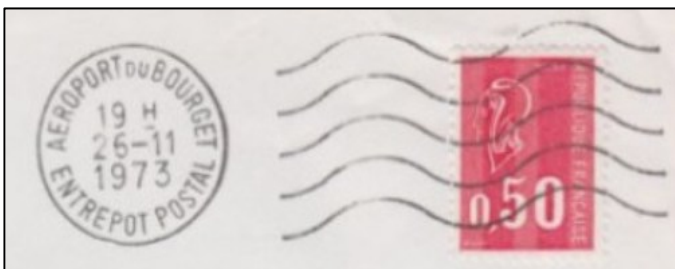

A Paris, il resta le seul aéroport jusqu'à la construction progressive d'Orly entre 1930 et 1950.

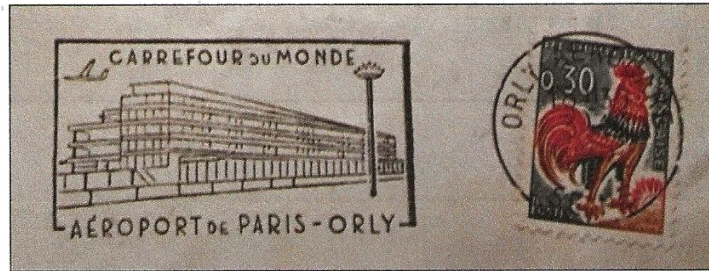

Pourtant, il faut remonter en 1909 pour découvrir son origine. En effet, cette année est marquée par les prémices de l'aviation et l'organisation des premiers meetings aériens. La plupart de ces meetings sont organisés sur le premier aérodrome au monde, situé sur la commune de Viry-Châtillon, qui sera dénommé « PORT-AVIATION ».

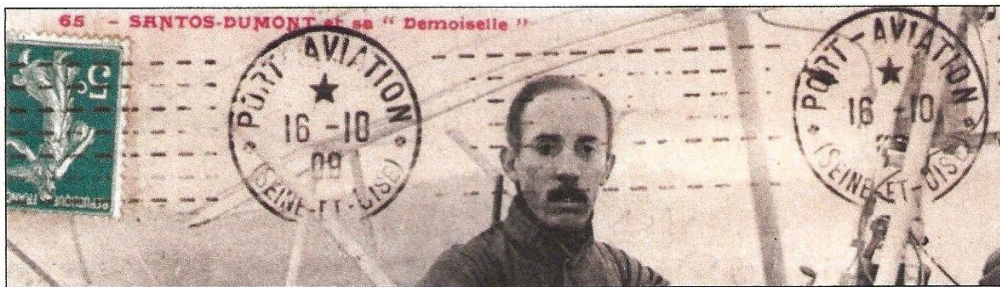

Le site de l'actuel aéroport d'Orly, à moins de 4 km de cet aérodrome, était alors occupé par des champs. Ils vont servir de terrain de secours à PORT-AVIATION, qui voit ses pistes rendus inutilisables à cause des inondations, notamment celle de 1910. C'est le début du camp d'aviation d'« ORLY-VILLENEUVE ». Il sera un aérodrome principalement à vocation militaire jusque dans les années 50. Air France quitte l'aéroport du Bourget en 1952 pour Orly. La Marine quitte définitivement Orly en 1954, date à laquelle l'aéroport devient 100% civil.

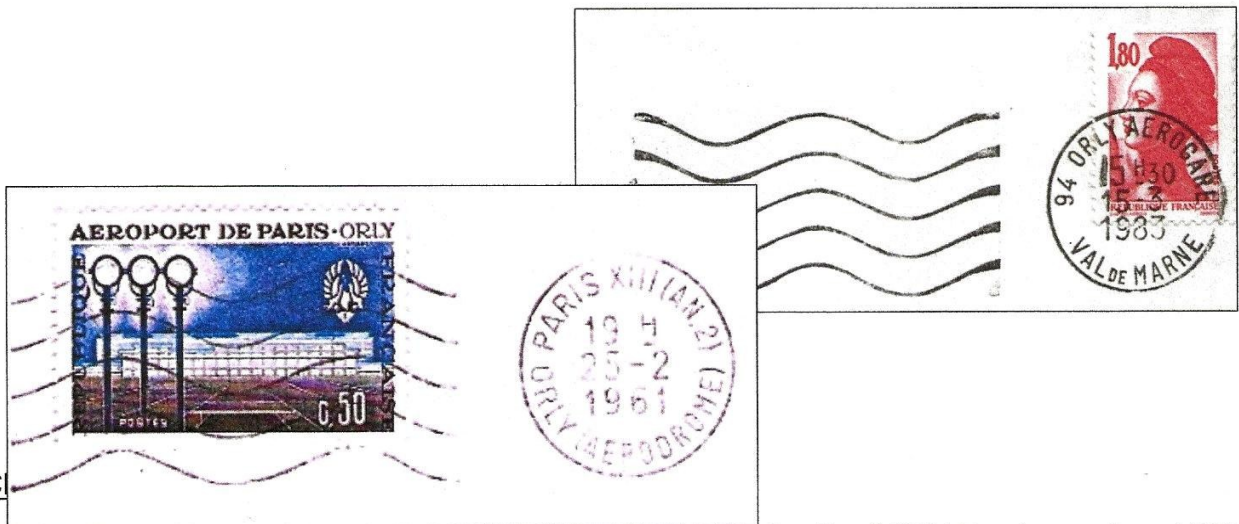

3- C

Pour faire face à la saturation d'Orly et du Bourget, Paris Charles De GAULLE est ouvert en 1974. Communément appelé « ROISSY », c'est le premier aéroport en France par son importance (70 millions de voyageurs).



Constatant une croissance rapide du transport aérien de passagers, les pouvoirs publics entreprennent en 1962 d'identifier de vastes terrains suffisamment éloignés de l'agglomération parisienne et susceptibles d'accueillir de nouvelles infrastructures aéroportuaires.

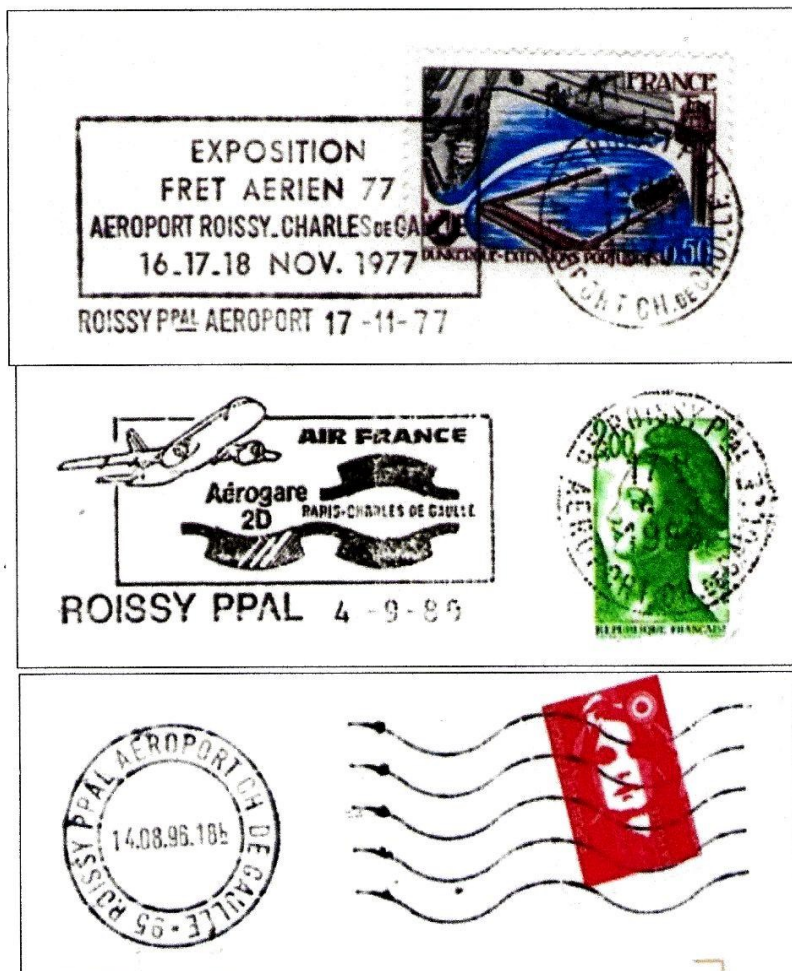

Patrice TRZECIAK

De la page 19 jusque à la page 25 vous trouverez l'ensemble du document publicitaire concernant les machines KRAG

A LA RECHERCHE DES EMPREINTES JUMELEES ET BORGNES D'AFRIQUE (VI) :LA TUNISIE

Le traité de Bardo, le 12 mai 1881, institue le protectorat de la République française sur la Tunisie jusqu'en 1956 .

11 villes (Bizerte, Djerba, Gabès, Gafsa, Kairouan, Sfax , Sousse, Tabarka, Tozeur, Tunis et Zarzis)ont utilisé la machine Daguin avec flamme publicitaire.

Les empreintes jumelées apparaissent à Tunis en Novembre 1885 . Ce sera la seule ville à en posséder à cette période .

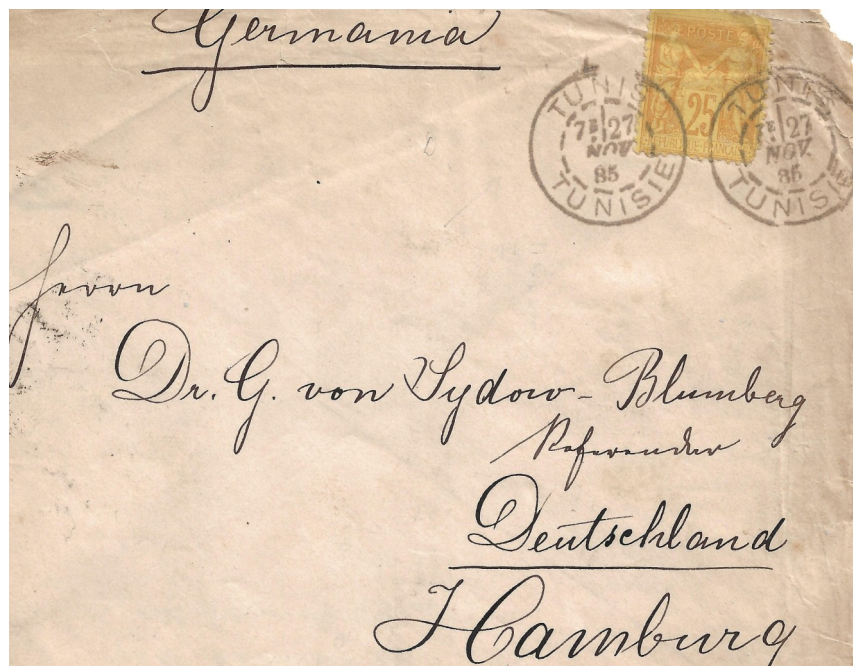

Jumelée tad type 1 84/R de Tunis/ Tunisie du 23 Oct 1885 à destination de l'Allemagne:25c , tarif du 1/05/1878 pour un pli jusqu'a 15 g

Jumelée tad type 1 84/R de Tunis/ Tunisie du 23 oct 85 (à gauche) et 23 oct 86 (à droite). Anomalie dans le tad de gauche , en fonction du texte interne

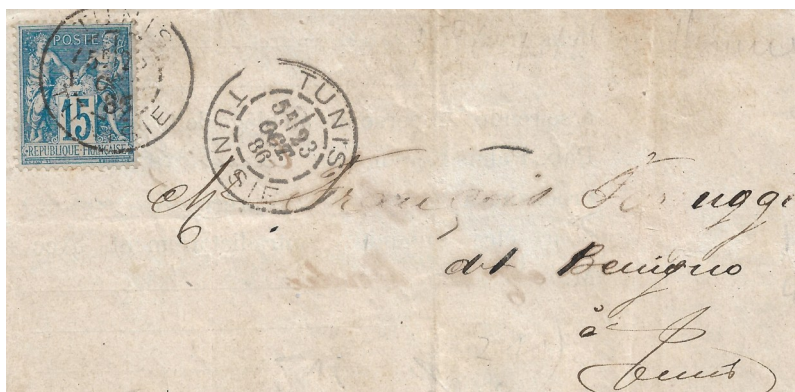

Jumelée tad type 1 84/R de Tunis/Tunisie du 25 fev 86 pour Marseille 15c:tarif postal du 1/052/1878 pour un pli jusqu'à 15 g .



Jumelée, tad type 2 84/M de Tunis/Tunisie du 19 Avril 88

Anomalie : absence du i de Avril dans le tad gauche

Jumelée mixte avec tad gauche type 2 84/M diamètre 23m/m du 16 DEC 95 et tad droit type 3 84/B, diamètre 25 m/m de Tunis / Régence de Tunis du 16 DEC 95



Quadruple jumelée, tad type 3 84/B de Tunis/régence de Tunis 21 Oct 99, pour Paris. Sur un entier postal réponse payée, tarif 10 c du 10/05/1878 pour carte postale

Triple empreinte borgne avec trace de foulage, tad type 5 01/C Sfax / régence de Tunis du 29/7/03 à destination de Tunis. Utilisation peu courante de l'encre bleue.





Jumelée tad type 5 01/C de Tunis / Régence de Tunis du 21/9/06 pour la France sur entier à 5c et complément de 5c . Anomalie: le tad de droite comporte le millésime 05 à la place de 06 (date erronée) .

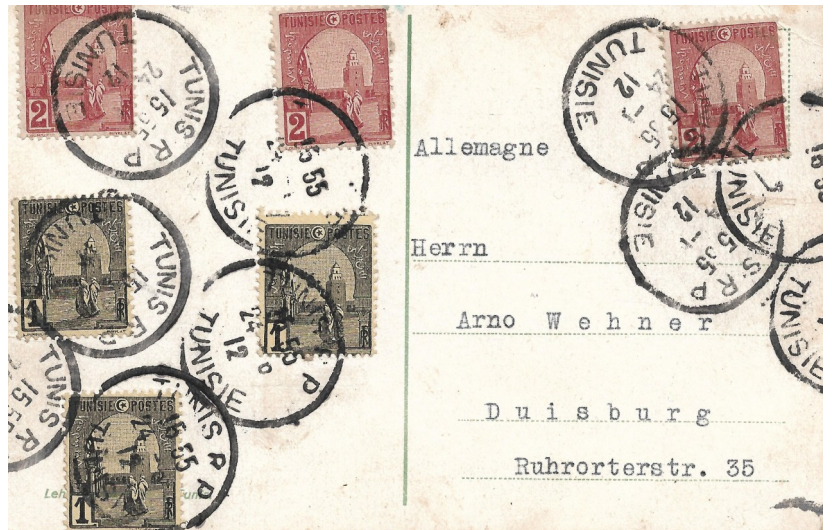

Quintuple jumelée , tad type 6 04/C de Tunis RP ? Tunisie du 24-10-12 à destination de l' Allemagne . 10c tarif du 1/05/1910 et il manque 1c . Ce document aurait du être taxé !



Jumelée mixte: tad gauche type 5 01/C et tad droit type 6 04/C de Tunis RP / Tunisie du 19-1-14 Pour Château Chinon

Jumelée mixte: tad gauche type 6 04/C et tad droit type 5 01/C de Tunis RP sur carte postale à destination de NEW YORK

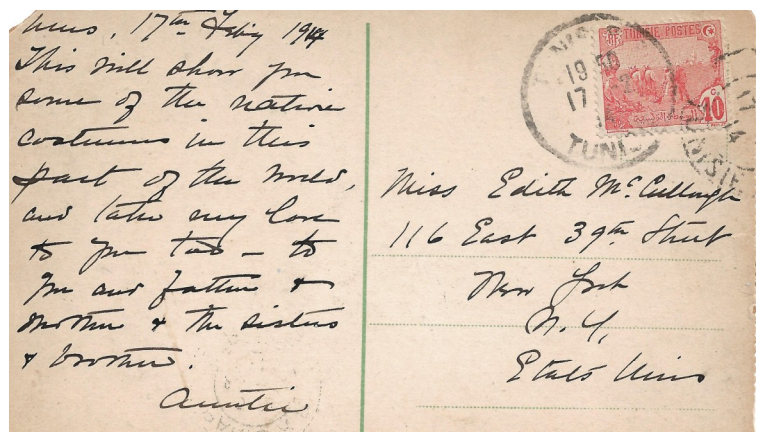



Triple empreinte borgne avec trace de foulage du piston, tad type 6 04/C de Kairouan/Tunisie du 4-8-34 sur avis de protêt recommandé, griffe R encadrée de recommandation 1f75, tarif du 21/04/1930 jusqu'à 20gr.

Double empreinte borgne avec trace de foulage tad type 6 04/C de Tunis rp/ Départ du 3-4-38 à destination de l'Autriche. (Innsbruck) Timbres avec surcharge noire et rouge

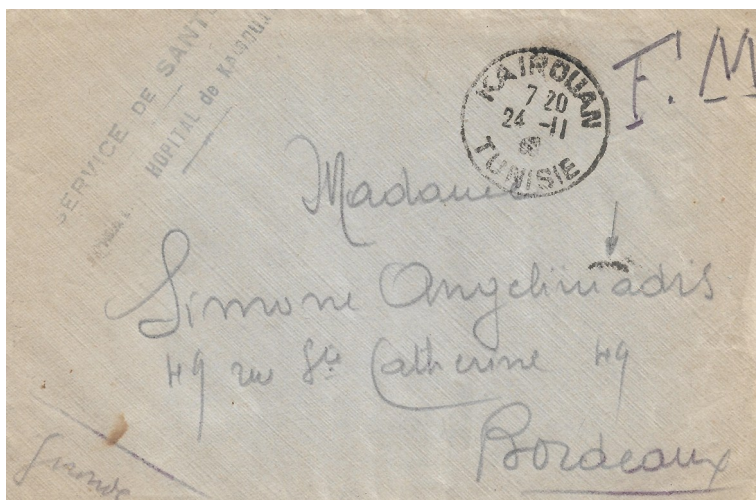

Empreinte borgne avec trace de foulage tad type 6 04/C de Kairouan du 24-11-39 pour Bordeaux. Envoi en franchise militaire et griffe « service »



Quintuple empreintes borgnes avec trace de foulage, tadtype 6 04/C deTunis RP/Depart du 16-5-40 à destination de Lausanne .Griffe de censure militaire de Tunis VA329 . 3f50 (2f50 +1f de surtaxe aérienne du 1/03/1935 pour pli jusqu'à 10 gr .



Double empreinte borgne avec trace de foulage , tad type6 04/C de Sousse /Tunisie du 10-9-40 pour la France . 1f tarif du 1/12/1939 ., mais il manque la taxe aérienne de 1f : la poste n'a pas tenu compte de la franchise militaire (FM) ni de la marque des « troupe d'artillerie coloniale Tunisie » cela entraîne la taxe de 1f

KRAG MASKIN FABRIK A/S

OSLO - NORWAY
PATENTED IN ALL COUNTRIES



MOTOR DRIVEN MACHINE
CONTINUOUS IMPRESSION
MODEL XII

FOR LARGE POST OFFICES

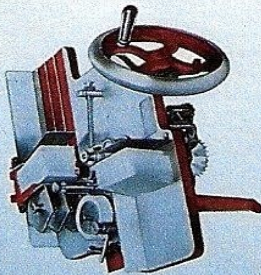

HAND DRIVEN MACHINE
CONTINUOUS IMPRESSION
MODEL XIII

FOR MEDIUM SIZED POST OFFICES

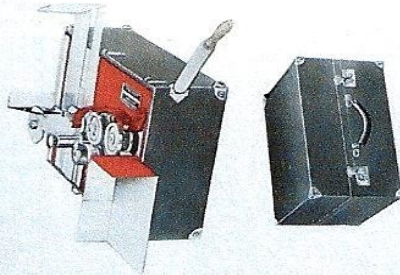

HAND DRIVEN MACHINE IN TRUNK
CONTINUOUS IMPRESSION
MODEL XVI

FOR RAILWAYS, SHIPS AND SMALL POST OFFICES

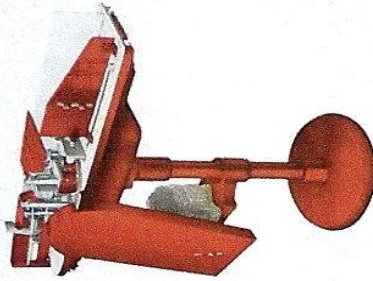

MOTOR DRIVEN MACHINE
SINGLE IMPRESSION
MODEL XIV

FOR LARGE POST OFFICES

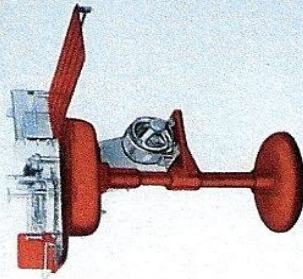

MOTOR DRIVEN MACHINE
SINGLE IMPRESSION
MODEL XV

FOR MEDIUM SIZED POST OFFICES



HAND OR MOTOR DRIVEN
KRAG FRANKING MACHINE

FOR POST OFFICES AND BUSINESS HOUSES

SPECIMEN IMPRESSIONS

FRANKING MACHINES

MOTOR DRIVEN CONTINUOUS IMPRESSION
MODEL XII

HAND DRIVEN CONTINUOUS IMPRESSION
MODEL XIII

HAND DRIVEN CONTINUOUS IMPRESSION
MODEL XVI

MOTOR DRIVEN SINGLE IMPRESSION
MODEL XIV

MOTOR DRIVEN SINGLE IMPRESSION
MODEL XV

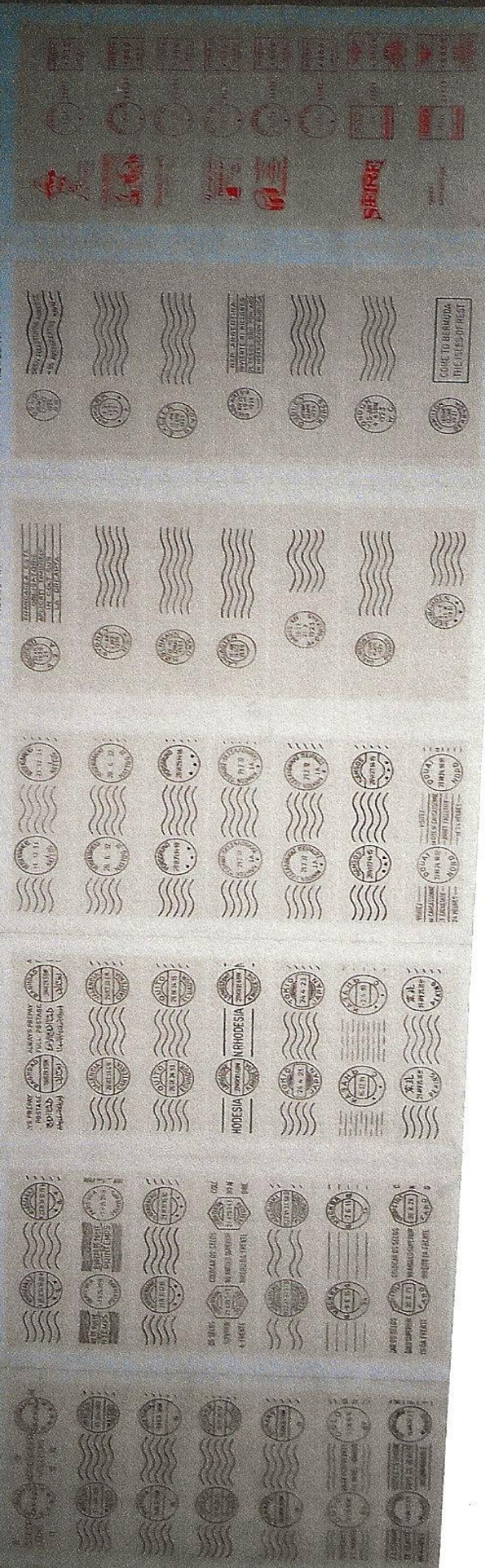

CONTINUOUS IMPRESSION
MODEL XII

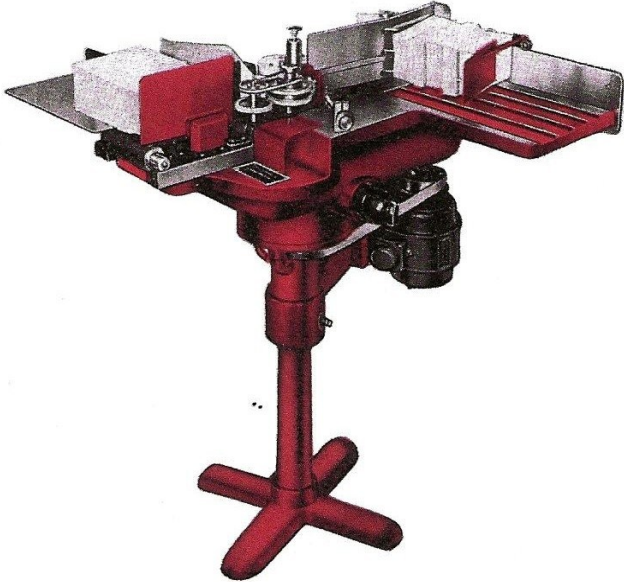

MOTOR DRIVEN MACHINE
CONTINUOUS IMPRESSION

MODEL XII

FOR LARGE POST OFFICES

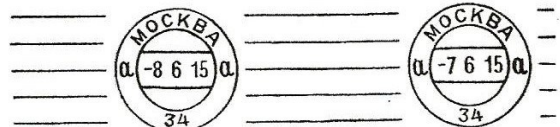
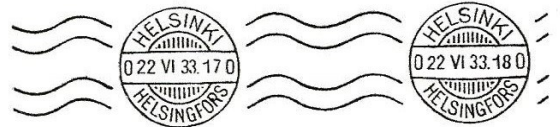
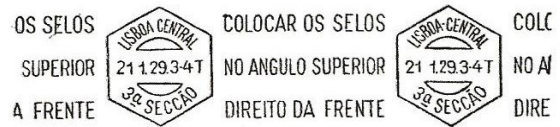
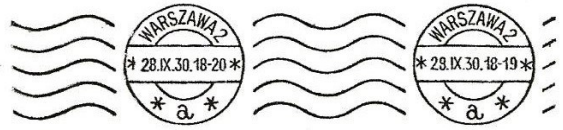

KRAC

HAND DRIVEN CONTINUOUS IMPRESSION MODEL XIII

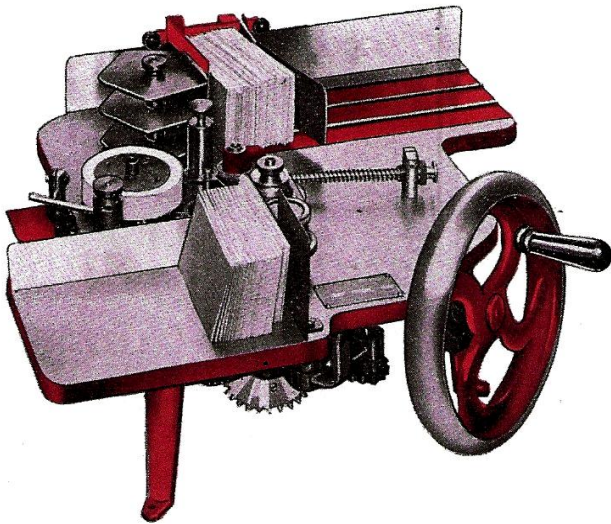

HAND DRIVEN MACHINE
CONTINUOUS IMPRESSION
MODEL XIII

FOR MEDIUM SIZED POST OFFICES

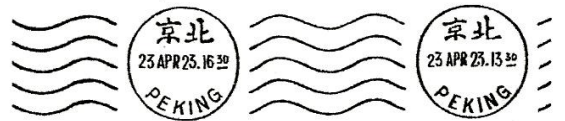

RIK A/s

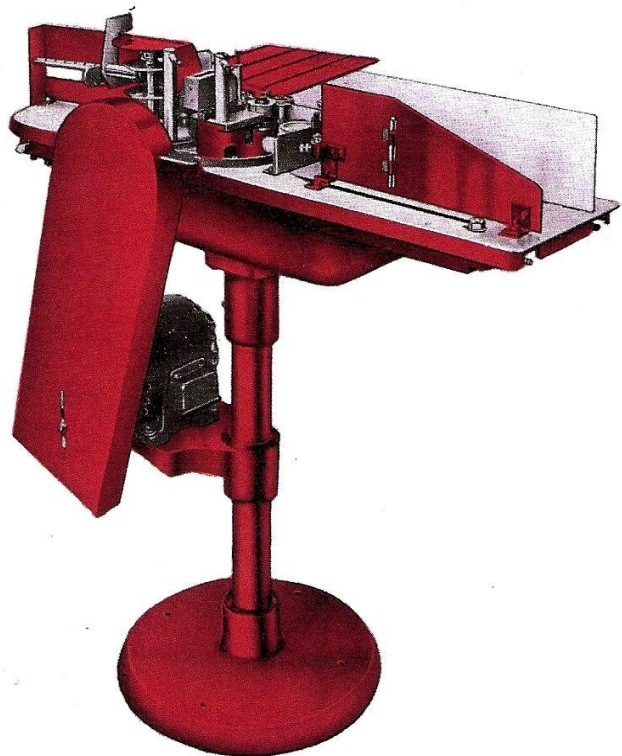

MOTOR DRIVEN MACHINE
SINGLE IMPRESSION

MODEL XIV

FOR LARGE POST OFFICES

MOTOR DRIVEN SIN
MODEL XIV



FRANCAREA ESTE
OBLIGATORIE.
APLICATI TIMBRELE
IN COLT SUS
LA DREAPTA.



SINGLE IMPRESSION

MODEL XV

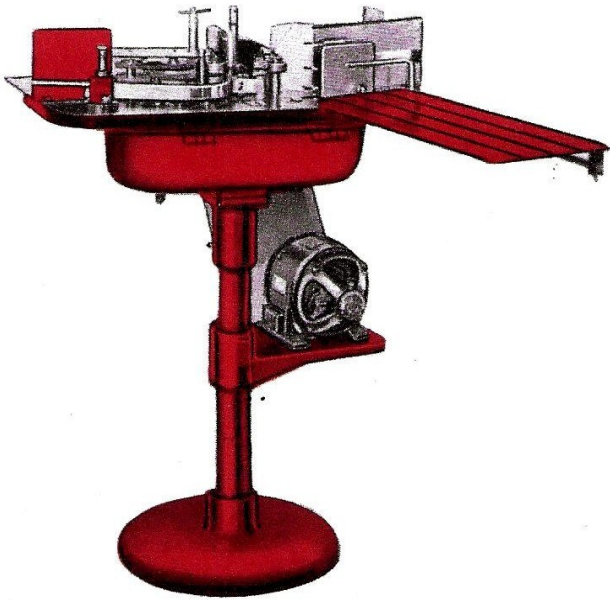

MOTOR DRIVEN MACHINE
SINGLE IMPRESSION

MODEL XV

FOR MEDIUM SIZED POST OFFICES



SKRIV FULLSTENDIG ADRESSE
OG AVSENDERENS NAVN

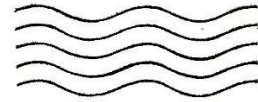

REP. ARGENTINA
INVIERTE 81 MILLONES
DE PESOS ORO POR AÑO
EN INSTRUCCION PUBLICA

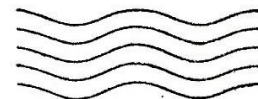
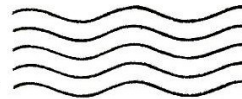

COME TO BERMUDA
THE ISLES OF REST

MASKIN FAE

OSLO - NORWAY

PATENTED IN ALL COUNTRIES

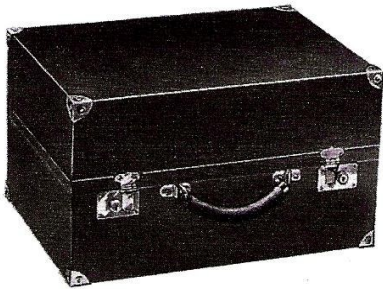
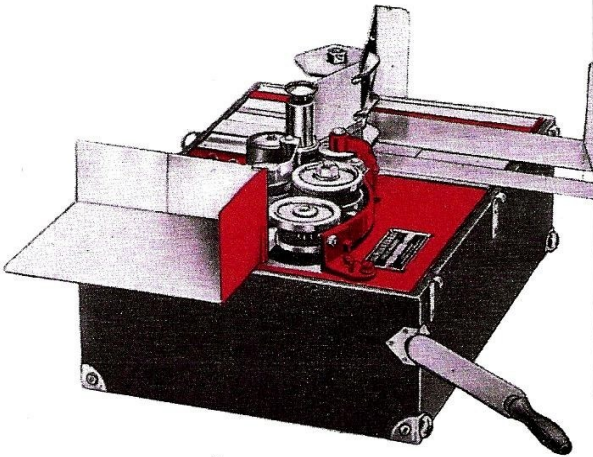

HAND DRIVEN MACHINE IN TRUNK
CONTINUOUS IMPRESSION

MODEL XVI

FOR RAILWAYS, SHIPS AND SMALL POST OFFICES

SPECIMEN IMPRESSIONS

HAND DRIVEN CONTINUOUS IMPRESSION
MODEL XVI

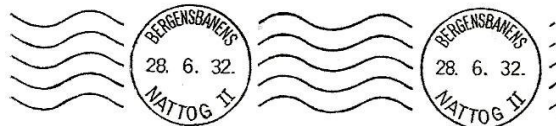
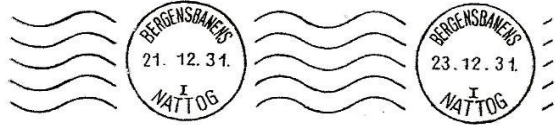

FRANKING MACHINES

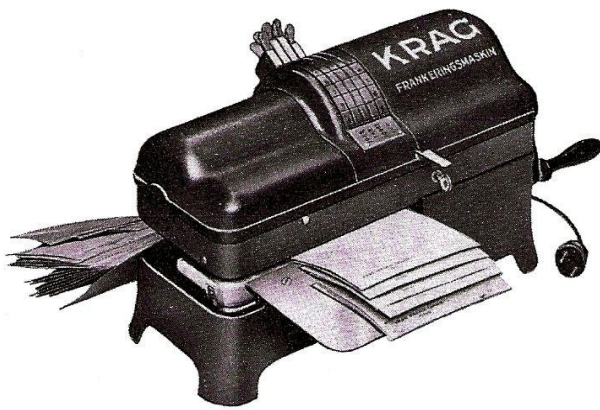

HAND OR MOTOR DRIVEN
KRAG FRANKING MACHINE

FOR POST OFFICES AND BUSINESS HOUSES



PAKKE-
EKSPEDISJON



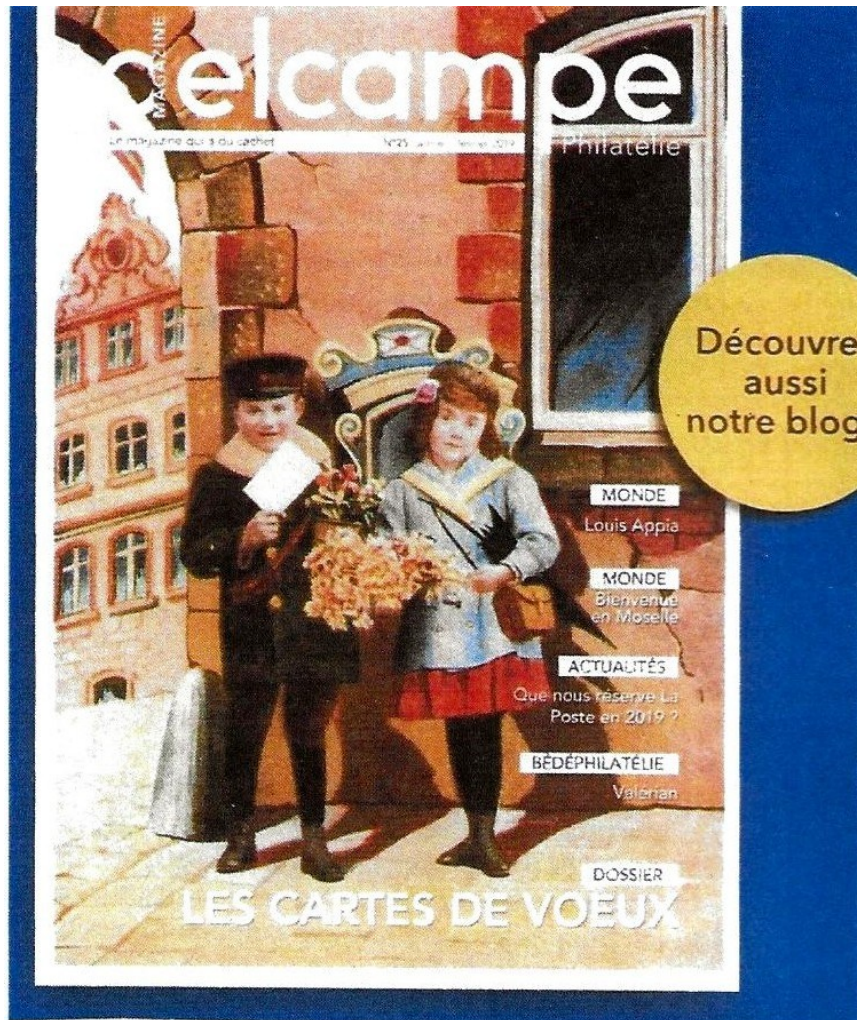

N°725
Juillet-Août 2025
6,00 €

LA PHILATÉLIE française

FÉDÉRATION FRANÇAISE
DES ASSOCIATIONS PHILATÉLIQUES

Dans ce numéro

- Nouveautés
- Colmar en photos
- Andorre
- Conseil fédéral
- Entiers postaux
- Régions
- Docteur Thadée

Colmar 2025

www.ffap.net

le philatéliste *magazine*

